

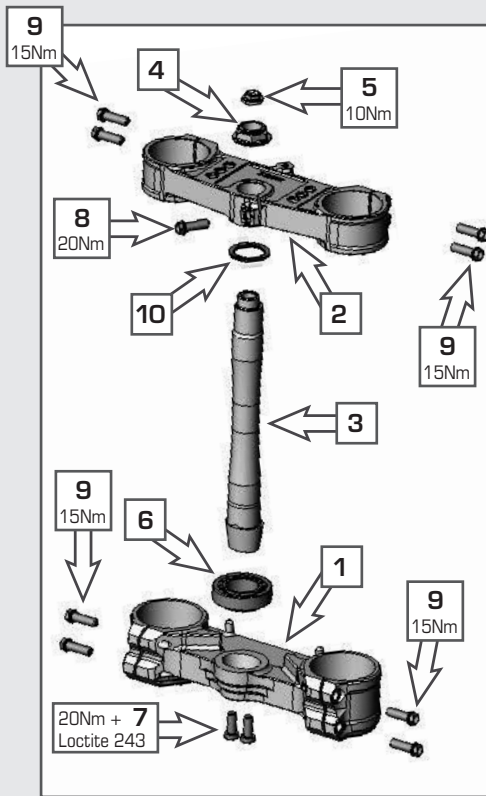

MONTAGEANLEITUNG XTRIG GABELBRÜCKE

racing technology



Danke, daß Sie sich für XTRIG racing technology entschieden haben.

Alle unsere Produkte wurden nach den höchsten Standards entwickelt und gefertigt, unter Verwendung der besten verfügbaren Materialien. XTRIG racing technology ist rennerprobt und gewährleistet ultimative Performance.

XTRIG kann nicht verantwortlich gemacht werden für falsche Montage oder Verwendung dieses Produktes. Bitte befolgen Sie die Montageanleitung.

Wenn bei der Montage Unklarheiten auftreten, wenden Sie sich bitte an eine Fachwerkstätte. Danke.

Lieferumfang:

1. 1x XTRIG Gabelbrücke gefräst unten
2. 1x XTRIG Gabelbrücke gefräst oben
3. 1x XTRIG Gabelschaftrohr mit Excenter Verstellung
4. 1x Einstellmutter für XTRIG Gabelbrücke
5. 1x Konterschraube für XTRIG Gabelbrücke
6. 1x Kegelrollenlager
7. 2x Inbusschraube M8x20 SW6 mit Pin
8. 1x Bundschraube M8x25 SW=10
9. 8x Bundschraube M8x30 SW=10
10. je nach Modell 1x O-Ring / oder 1x Dichtring

Anleitung Montage XTRIG Gabelbrücke

Diese Anleitung kann in einzelnen Details modellabhängige Abweichungen haben.

Grundlegend soll der Einbau der Gabelbrücke beschrieben werden und die Einstellung des Versatzes gezeigt werden.

Vorbereitungen:

Das gereinigte Motorrad am Rahmen so abstützen, dass das Vorderrad angehoben ist.

Demontage der Seriengabelbrücke:



1. Bremspumpe demontieren



2. Bremsleitungsführung demontieren



3. Bremspumpe an Bremsleitung montieren



4. Startnummerntafel modellabhängig demontieren



5. Lenker und eventuelle Befestigungen wie Kabelbinder demontieren



6. Kotflügel demontieren

factory triple clamp



7. Befestigungsmutter der oberen Gabelbrücke lösen

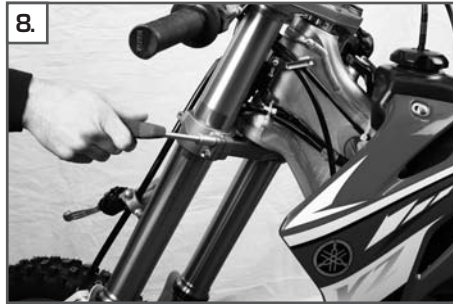

8. Klemmungen der Gabelbrücke lösen.



9. Gabel samt Vorderrad und Bremsanlage nach unten herausziehen.



10. Obere Gabelbrücke abnehmen



11. Untere Gabelbrücke festhalten und die Einstellmutter des Lenkkopflagers demontieren



12. Untere Gabelbrücke demontieren, den Lenkkopf und den Lagersitz des Motorrades reinigen.

Einbau der XTRIG Gabelbrücke:



1. Das Lenkkopflager der vormontierten XTRIG Gabelbrücke mit geeignetem Lagerfett einfetten.



2. Die untere Gabelbrücke in den Lenkkopf einschieben, dabei das obere Lenkkopflager und die Dichtscheibe gegenhalten.

HINWEIS: Die untere Gabelbrücke nicht loslassen, weiterhin in Einbaurichtung drücken.



3. Nun Modellabhängig die Abdichtung für das Lenkkopflager montieren (Dichtscheibe oder O-Ring)



4. Obere Gabelbrücke aufsetzen und die Einstellmutter (4) mit Hand andrehen.
HINWEIS: Erst jetzt kann die untere Gabelbrücke los gelassen werden.



5. Gabel samt Vorderrad und Bremsanlage in die Gabelbrücke einsetzen.
ACHTUNG: nun nur die Klemmschrauben (9) der oberen Gabelbrücke mit Drehmoment 15 Nm anziehen.



6. Das gewünschte Lagerspiel mit der Einstellmutter (4) einstellen.

Einbau der XTRIG Gabelbrücke:



Die Konterschraube (5) in die Einstellmutter (4) einschrauben und mit 10 Nm anziehen



Bundschaube (8) zur Klemmung des Schaftrohres mit 20 Nm anziehen.



Die Klemmschrauben (9) der unteren Gabelbrücke mit 15 Nm anziehen. Kotflügel vorne und Bremsleitungsführung wieder montieren.



Achtung!

Ist die Steuerkopflagerung nicht spielfrei eingestellt, tritt unruhiges Fahrverhalten auf. Das Motorrad kann dabei ausser Kontrolle geraten.

Vorsicht!

Wird über längere Zeit mit Spiel in der Steuerkopflagerung gefahren, werden die Lager und in weiterer Folge die Lageritze im Rahmen zerstört.

Die Steuerkopflager sollten mindestens einmal jährlich nachgefettet werden

Versatz:

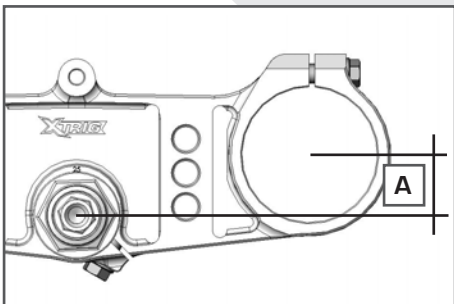

Mit der Xtrig Gabelbrücke kann der Versatz (A) der Gabel (Mitte Gabelbeine zu Mitte Steuerkopflager) wahlweise eingestellt werden. Das Handling kann dadurch noch besser den Rennstrecken angepasst werden. Welcher Versatz eingestellt ist, sehen Sie an der eingravierten Zahl die vor oder hinter der Einstellmutter zu sehen ist.

Ist der geringere Versatz eingestellt, erzielen Sie bessere Fahrstabilität auf schnellen Rennstrecken. Wird der größere Versatz eingestellt wird das Handling in engen kurven verbessert.

Gabelversatz ändern:

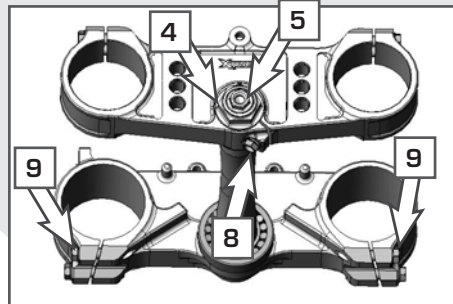

Um den Versatz zu ändern stützt man das Motorrad am Rahmen so ab, dass das Vorderrad angehoben ist. Den vorderen Kotflügel demontieren. Die 5 Stück Klemmschrauben (8) und (9) lockern und die beiden Schrauben (7) ausschrauben. Die untere Gabelbrücke um ca. 22mm nach unten schieben und dabei darauf achten, dass die Gabel in diesem Zustand nicht belastet wird.

HINWEIS: Sollte die untere Gabelbrücke fest sitzen, kann durch Einschrauben der Inbusschraube (7) M8x20 in die Bohrung (B) die untere Gabelbrücke vom Kegel des Schaftrohres gelöst werden.

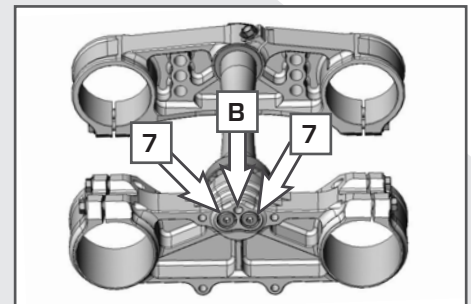

Das Gabelschaftrohr mit einem geeigneten Schlüssel (SW27) nur an der Einstellmutter (4) um 180° im Uhrzeigersinn drehen, dabei muss die Konterschraube (5) angezogen bleiben. Die eventuell benötigte Bundschraube aus Bohrung (B) entfernen und die untere Gabelbrücke wieder ganz nach oben schieben. Die beiden Schrauben (7) einschrauben und anziehen. Die 5 Klemmschrauben (8) und (9) anziehen und den Kotflügel montieren. Das Steuerkopflagerspiel kontrollieren und nötigenfalls das Einstellen wiederholen.